

TRATTO - IP 65

made in Italy

Installation guide - guida installazione

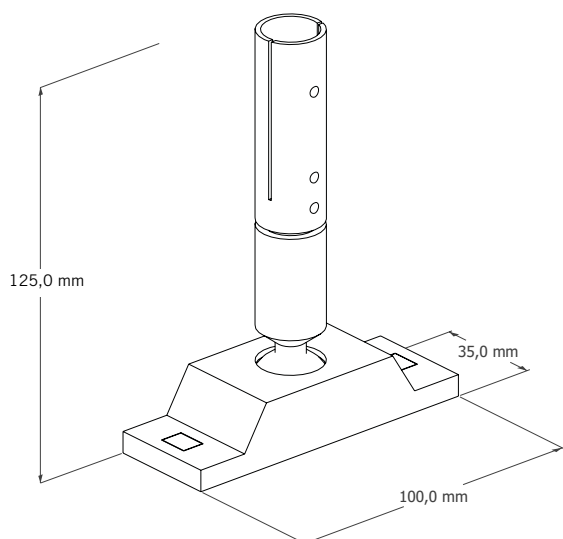

12 W/m

CR180 48v IP65

2700°K 6750 Lm	TRATTO 5 201.0005.2700.2
3000°K 6650 Lm	TRATTO 5 201.0005.2
2700°K 13500 Lm	TRATTO 10 201.0010.2700.2
3000°K 13300 Lm	TRATTO 10 201.0010.2
2700°K 20250 Lm	TRATTO 15 201.0015.2700.2
3000°K 19950 Lm	TRATTO 15 201.0015.2
2700°K 27000 Lm	TRATTO 20 201.0020.2700.2
3000°K 26600 Lm	TRATTO 20 201.0020.2

Divisibile 25mm
Divisible 25mm
Teilbar 25 mm
Divisible 25 mm
Divisible 25 mm

MACROLUX



Descrizione prodotto

Tratto IP65 è un sistema di illuminazione flessibile 48v, emissione di luce indiretta orientabile, composto da una sottile striscia luminosa continua che può essere adattata e orientata in numerosi modi per dar vita a differenti scenari luminosi. Tratto può essere teso orizzontalmente da un muro all'altro, verticalmente dal soffitto al pavimento o in diagonale, creando una piacevole continuità visiva adatta ad enfatizzare le forme e le proporzioni degli ambienti.

IT La collocazione di Tratto è sia funzionale, per illuminare gli spazi in modo uniforme e discreto, sia decorativa, creando giochi geometrici e pattern luminosi che donano carattere agli ambienti interni, ed esterni.

Per garantire IP65 utilizzare il liquido isolante per le connessioni iniziali e finali della strip LED 48V.

Le strip possono essere sezionate ad interassi prefissati di 25mm, in caso di tagli intermedi utilizzare i connettori e assicurarsi di sigillare accuratamente.

Kit comprensivo di parte strutturale, Led, connettori di collegamento e relativo liquido isolante IP65.

Description of product

Tratto IP65 is a 48v flexible, indirect adjustable lighting system consisting of a thin, continuous light strip that can be adapted and oriented in numerous ways to create different lighting scenarios.

Tratto can be stretched horizontally from one wall to another, vertically from ceiling to floor or diagonally, creating a pleasant visual continuity that emphasises the shapes and proportions of rooms.

EN The positioning of Tratto is both functional, to illuminate spaces uniformly and discreetly, and decorative, creating geometric plays and luminous patterns that give character to indoor and outdoor environments.

The strips can be cut at predetermined intervals of 25 mm, in the case of intermediate cuts, use connectors and be sure to seal carefully.

To guarantee IP65 use insulating liquid for the initial and final connections of the 48V LED strip.

Kit includes structural part, LEDs, connection connectors and IP65 insulating liquid.

Beschreibung des Produktes

Tratto IP65 ist ein flexibles, indirekt verstellbares 48-Volt-Beleuchtungssystem, das aus einem dünnen, durchgehenden Lichtband besteht, das auf zahlreiche Arten angepasst und ausgerichtet werden kann, um verschiedene Beleuchtungsszenarien zu schaffen.

DE Tratto kann horizontal von Wand zu Wand, vertikal von der Decke zum Boden oder diagonal gespannt werden und schafft so eine angenehme visuelle Kontinuität, die die Formen und Proportionen von Räumen betont.

Die Positionierung von Tratto ist sowohl funktional, um Räume gleichmäßig und diskret zu beleuchten, als auch dekorativ, um geometrische Spiele und Lichtmuster zu schaffen, die Innen- und Außenbereichen Charakter verleihen.

Um die Schutzart IP65 zu gewährleisten, wird eine Isolierflüssigkeit für die Anfangs- und Endanschlüsse der 48-V-LED-Leiste verwendet.

Die Streifen können in vorbestimmten Abständen von 25 mm geschnitten werden, bei Zwischenschnitten sind die Verbindungsstücke zu verwenden und sorgfältig abzudichten.

Der Bausatz enthält das Bauteil, die LEDs, die Verbindungsstücke und die Isolierflüssigkeit IP65.

Description du produit

Tratto IP65 est un système d'éclairage flexible, indirect et réglable de 48v, composé d'une fine bande lumineuse continue qui peut être adaptée et orientée de nombreuses façons pour créer différents scénarios d'éclairage.

Tratto peut être tendu horizontalement d'un mur à l'autre, verticalement du plafond au sol ou en diagonale, créant ainsi une continuité visuelle agréable qui souligne les formes et les proportions des pièces.

FR Le positionnement de Tratto est à la fois fonctionnel, pour éclairer les espaces de manière uniforme et discrète, et décoratif, en créant des jeux géométriques et des motifs lumineux qui donnent du caractère aux environnements intérieurs et extérieurs.

Pour garantir l'indice de protection IP65, utiliser un liquide isolant pour les connexions initiales et finales de la bande LED 48V.

Les bandes peuvent être coupées à des intervalles prédéterminés de 25 mm, dans le cas de coupes intermédiaires, utiliser les connecteurs et s'assurer de les sceller soigneusement.

Le kit comprend la partie structurale, les LED, les connecteurs et le liquide isolant IP65.

Descripción del producto

Tratto IP65 es un sistema de iluminación flexible, indirecta y regulable de 48v que consiste en una fina tira de luz continua que puede adaptarse y orientarse de numerosas formas para crear diferentes escenarios de iluminación.

Tratto puede extenderse horizontalmente de pared a pared, verticalmente del techo al suelo o en diagonal, creando una agradable continuidad visual que enfatiza las formas y proporciones de las habitaciones.

ES La colocación de Tratto es a la vez funcional, para iluminar los espacios de manera uniforme y discreta, y decorativa, creando juegos geométricos y patrones luminosos que dan carácter a los ambientes interiores y exteriores.

Para garantizar el IP65, utilice líquido aislante para las conexiones iniciales y finales de la tira LED de 48 V.

Las tiras se pueden cortar a intervalos predeterminados de 25mm, en el caso de cortes intermedios utilice los conectores y asegúrese de sellar cuidadosamente.

El kit incluye la parte estructural, los LED, los conectores de conexión y el líquido aislante IP65.



ISTRUZIONI DI INSTALLAZIONE ED IMPIEGO

ATTENZIONE: la sicurezza dell'apparecchio è garantita solo con l'uso appropriato delle seguenti istruzioni, pertanto è necessario conservarle.

AVVERTENZE: all'atto dell'installazione ed ogni volta che si interviene sull'apparecchio, assicurarsi che sia stata tolta la tensione di alimentazione. L'apparecchio non può essere in alcun modo modificato o manomesso, ogni modifica ne può compromettere la sicurezza, rendendo lo stesso pericoloso. MACROLUX declina ogni responsabilità per i prodotti modificati. L'apparecchio è esente dal rischio di emissione fotobiologica. La sorgente luminosa non può essere sostituita dal cliente. Per informazioni contattare MACROLUX. Se il cavo flessibile si danneggia, deve essere sostituito da MACROLUX o dal personale qualificato al fine di evitare pericoli. Il simbolo riportato sull'apparecchio indica che il prodotto deve essere smaltito in modo differenziato dai rifiuti urbani. Per la pulizia dell'apparecchio utilizzare esclusivamente un panno morbido eventualmente inumidito con acqua e sapone. Attenzione: non utilizzare alcool o solventi.

INSTALLATION AND OPERATING INSTRUCTIONS

WARNING: the safety of the appliance is only guaranteed if the following instructions are used appropriately, therefore it is necessary to preserve them.

WARNINGS: When installing and whenever working on the appliance, make sure that the power supply has been disconnected.

The appliance may not be modified or tampered with in any way; any modification may compromise its safety, making it dangerous. MACROLUX accepts no responsibility for modified products. The luminaire is free from the risk of photobiological emission. The light source cannot be replaced by the customer. Please contact MACROLUX for information. If the flexible cable becomes damaged, it must be replaced by MACROLUX or qualified personnel in order to avoid danger. The symbol on the luminaire indicates that the product should be disposed of separately from municipal waste. To clean the appliance, use only a soft cloth possibly moistened with soap and water. Caution: do not use alcohol or solvents.

MONTAGE- UND BETRIEBSANLEITUNG

ACHTUNG: Die Sicherheit des Geräts ist nur dann gewährleistet, wenn diese Anleitung sowohl bei der Installation als auch beim Betrieb beachtet wird; sie ist daher unbedingt aufzubewahren.

WARNUNG: Stellen Sie bei der Installation und bei allen Arbeiten am Gerät sicher, dass die Stromzufuhr unterbrochen ist.

Das Gerät darf in keiner Weise verändert oder manipuliert werden, da jede Veränderung die Sicherheit beeinträchtigen und das Gerät gefährlich machen kann. MACROLUX lehnt jede Verantwortung für modifizierte Produkte ab. Die Leuchte ist frei von der Gefahr photobiologischer Emissionen. Das Leuchtmittel kann nicht durch den Kunden ersetzt werden. Bitte kontaktieren Sie MACROLUX für weitere Informationen. Wenn das flexible Kabel beschädigt ist, muss es durch MACROLUX oder qualifiziertes Personal ersetzt werden, um Gefahren zu vermeiden. Das Symbol auf der Leuchte weist darauf hin, dass das Produkt getrennt vom Hausmüll entsorgt werden muss. Verwenden Sie zur Reinigung des Geräts nur ein weiches, mit Wasser und Seife angefeuchtetes Tuch, falls erforderlich. Achtung: Verwenden Sie keinen Alkohol oder Lösungsmittel.

INSTRUCTIONS D'INSTALLATION ET D'UTILISATION

ATTENTION: La sécurité de l'appareil n'est garantie que si ces instructions sont suivies aussi bien lors de l'installation que de l'utilisation ; elles doivent donc être conservées.

AVERTISSEMENT: Lors de l'installation et de toute intervention sur l'appareil, veillez à ce que l'alimentation électrique soit coupée.

L'appareil ne peut être ni modifié ni altéré de quelque manière que ce soit, toute modification pouvant compromettre sa sécurité et le rendre dangereux. MACROLUX décline toute responsabilité pour les produits modifiés. Le luminaire est exempt de tout risque d'émission photobiologique. La source lumineuse ne peut être remplacée par le client. Veuillez contacter MACROLUX pour obtenir des informations. Si le câble flexible est endommagé, il doit être remplacé par MACROLUX ou par du personnel qualifié afin d'éviter tout danger. Le symbole sur le luminaire indique que le produit doit être éliminé séparément des déchets municipaux. Pour nettoyer l'appareil, n'utilisez qu'un chiffon doux imbibé d'eau et de savon. Attention : ne pas utiliser d'alcool ou de solvants.

INSTRUCCIONES DE INSTALACIÓN Y USO

ATENCIÓN : la seguridad del aparato sólo está garantizada si se siguen estas instrucciones tanto durante la instalación como durante el funcionamiento; por lo tanto, deben conservarse.

ADVERTENCIA: Durante la instalación y cualquier intervención en el aparato, asegúrese de que la alimentación eléctrica esté desconectada.

El aparato no puede ser modificado ni manipulado de ninguna manera, cualquier modificación puede comprometer su seguridad, haciéndolo peligroso. MACROLUX declina toda responsabilidad en caso de productos modificados. La luminaria está exenta del riesgo de emisión fotobiológica. La fuente luminosa no puede ser sustituida por el cliente. Póngase en contacto con MACROLUX para obtener información. Si el cable flexible está dañado, debe ser sustituido por MACROLUX o personal cualificado para evitar peligros. El símbolo en la luminaria indica que el producto debe eliminarse separado de los residuos urbanos. Para limpiar el aparato, utilice únicamente un paño suave humedecido con agua y jabón. Atención: no utilice alcohol ni disolventes.



Corretto smaltimento del prodotto (Rifiuti elettrici ed elettronici)
Correct disposal of this product (Waste electrical & electronic equipment)
Korrekte Entsorgung dieses Produkts (Elektromüll)
Comment éliminer ce produit (Déchets d'équipements électriques et électroniques)
Eliminación correcta de este producto (Material de descarte eléctrico y electrónico)



Apparecchio predisposto per la messa a terra
Lighting fixture with the earthing of the accessible conductive parts
Leuchten geeignet für die Erdung
Appareils prévus pour la mise à la terre
Aparato predispuesto para la puesta a tierra



Apparecchio previsto per il collegamento a circuiti a bassissima tensione.
Lighting fixture with isolation class (very low voltage).
Leuchten geeignet für den Anschluss an das Niederspannungsnetz.
Appareil prévu pour le raccordement à descircuits à très basse tension.
Aparato previsto para la conexión a circuitos de bajísima tensión.



Questo apparecchio di illuminazione deve essere installato solamente in locali in cui il contatto con l'acqua è impossibile
This fitting should only be installed in rooms where direct contact with water is impossible
Diese Leuchte darf nur in Räumen verwendet werden, in denen ein direkter kontakt mit wasser nicht möglich ist
Cet équipement doit être installé dans des pièces hors de toute projection d'eau.
Este equipo solamente puede ser instalado en interiores donde no es posible el contacto directo con el agua.



Protetto contro l'ingresso di polvere ed i getti d'acqua.
Protected against dust ingress and water jets.
Geschützt gegen das Eindringen von Staub und Strahlwasser.
Protégé contre la poussière et les jets d'eau.
Protegido contra la entrada de polvo y chorros de agua.

TRATTO - IP 65

made in Italy

Installation guide - guida installazione

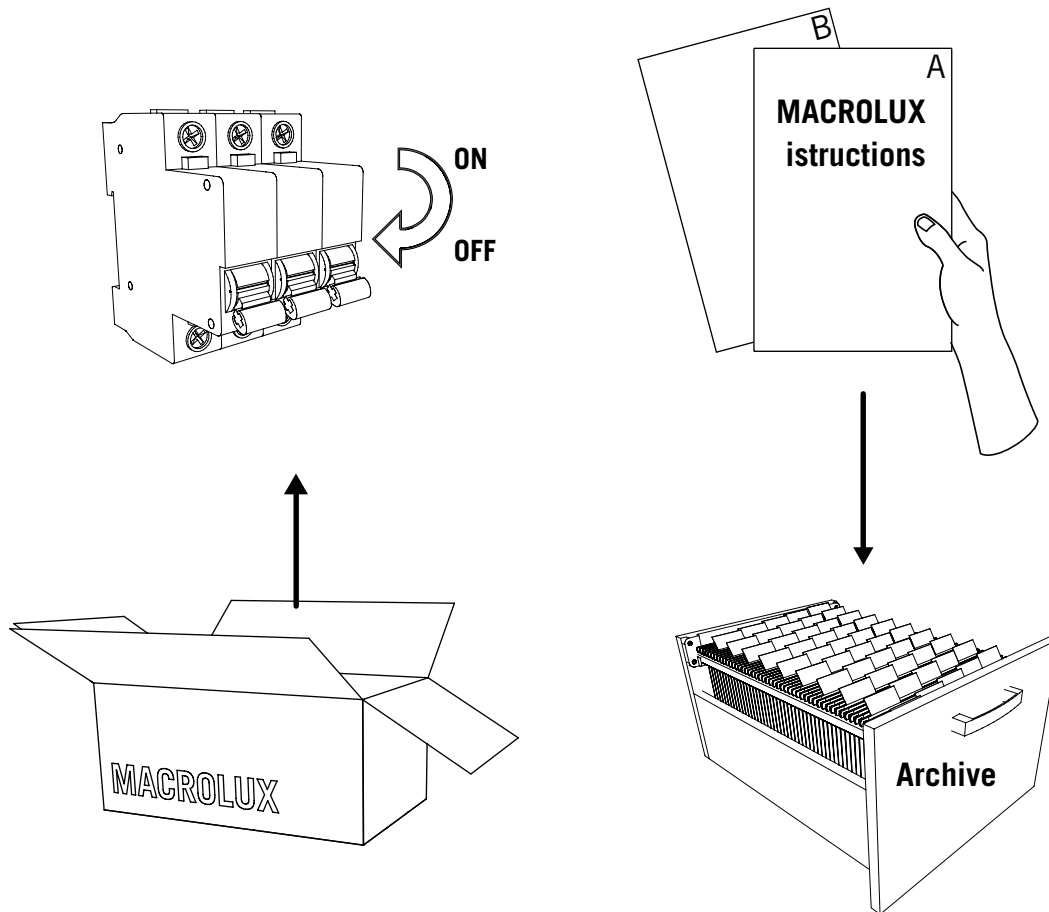

1

- IT** Assicurarsi che sia stata tolta la tensione di alimentazione.
Conservare le istruzioni presenti nella scatola.
- EN** Make sure that the power supply has been disconnected.
Keep the instructions in the box.
- DE** Vergewissern Sie sich, dass die Stromzufuhr unterbrochen wurde.
Bewahren Sie die Anleitung in der Schachtel auf.
- FR** S'assurer que l'alimentation électrique a été coupée.
Conservez les instructions dans la boîte.
- ES** Asegúrese de que se ha desconectado la fuente de alimentación.
Conserve las instrucciones en la caja.

MACROLUX

TRATTO - IP 65

made in Italy

Installation guide - guida installazione

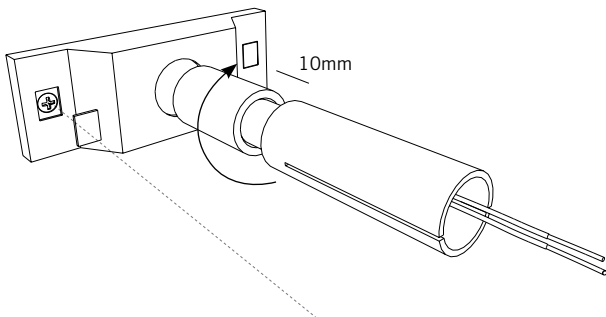
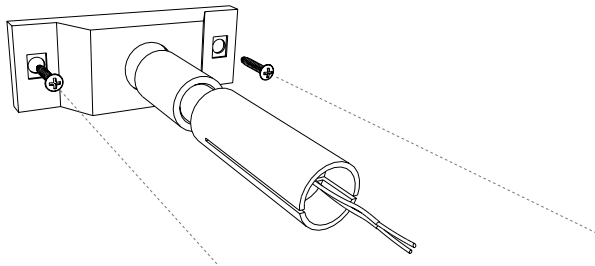
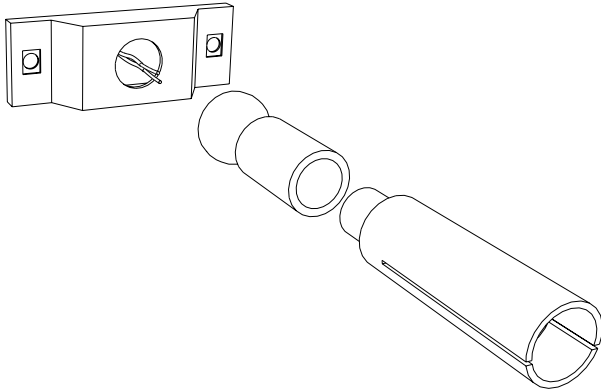

2

- IT** Passaggio cavi di alimentazione (provenienti da driver remoto) attraverso gli elementi. Sezione cavo consigliata 0.50 mmq- 0.75 mmq, alimentazione 48V.
- EN** Power cables (from remote driver) pass through the elements. Recommended cable cross-section 0.50 sq. mm- 0.75 sq. mm, power supply 48V.
- DE** Verlegung des Stromkabels (vom Ferntrieb) durch die Elemente. Empfohlener Kabelquerschnitt 0,50 qmm- 0,75 qmm, Spannungsversorgung 48V.
- FR** Acheminement du câble d'alimentation (depuis le pilote à distance) à travers les éléments. Section de câble recommandée 0,50 mm²- 0,75 mm², alimentation 48V.
- ES** Enrutamiento del cable de alimentación de 48 V (desde el controlador remoto) a través de los elementos. Sección de cable recomendada 0,50 mm²- 0,75 mm², alimentación 48V.

3

- IT** Fissaggio a parete della baseplate tramite tasselli. La scelta del tassello adatto al tipo di supporto è a cura dell'installatore.
- EN** Wall mounting of the baseplate using dowels. The choice of the appropriate dowel for the type of support is the responsibility of the installer.
- DE** Wandmontage der Grundplatte mit Dübeln. Die Wahl des geeigneten Dübels für die Art der Befestigung liegt in der Verantwortung des Installateurs.
- FR** Fixation murale de l'embase à l'aide de chevilles. Le choix de la cheville appropriée au type de support est de la responsabilité de l'installateur.
- ES** Fijación mural de la placa base mediante tacos. La elección del taco adecuado para el tipo de soporte es responsabilidad del instalador.

4

- IT** Applicazione tappi di copertura viti. Svitare il tirante per uno spazio minimo di 10 mm su entrambi i lati.
- EN** Screw cover caps. Unscrew the tie rod for a minimum gap of 10 mm on both sides.
- DE** Abdeckkappen anschrauben. Schrauben Sie die Zugstange so weit heraus, dass auf beiden Seiten ein Mindestabstand von 10 mm entsteht.
- FR** Visser les capuchons. Dévisser le tirant en laissant un espace minimum de 10 mm de part et d'autre.
- ES** Atornillar los tapones. Desenrosque el tirante para dejar una separación mínima de 10 mm a ambos lados.

MACROLUX

TRATTO - IP 65

made in Italy

Installation guide - guida installazione

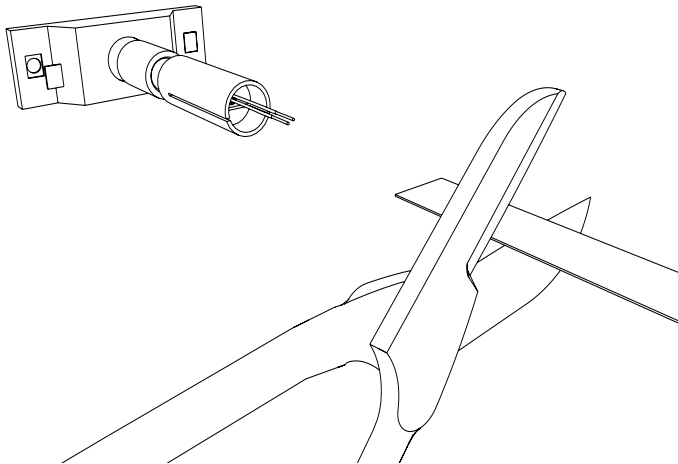

5

- IT** Taglio della fettuccia a misura desiderata, mediante cesoia (accessorio opzionale).
- EN** Cutting the webbing to the desired size using shears (optional accessory).
- DE** Zuschneiden des Gurtbandes auf die gewünschte Größe mit einer Schere (optionales Zubehör).
- FR** Coupe de la sangle à la taille souhaitée à l'aide d'une cisaille (accessoire optionnel).
- ES** Cortar la cinta a la medida deseada con tijeras (accesorio opcional).

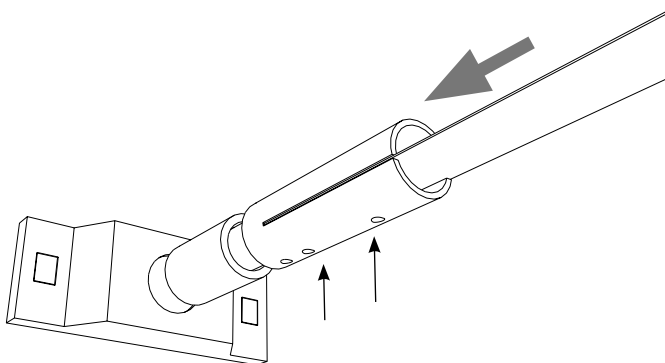

6

- IT** Fissaggio fettuccia metallica mediante gli appositi grani.
- EN** Fixing metal webbing by means of grub screws.
- DE** Befestigung von Metallgurten mit Madenschrauben.
- FR** Fixation des sangles métalliques à l'aide de vis sans tête.
- ES** Fijación de la cincha metálica mediante tornillos prisioneros.

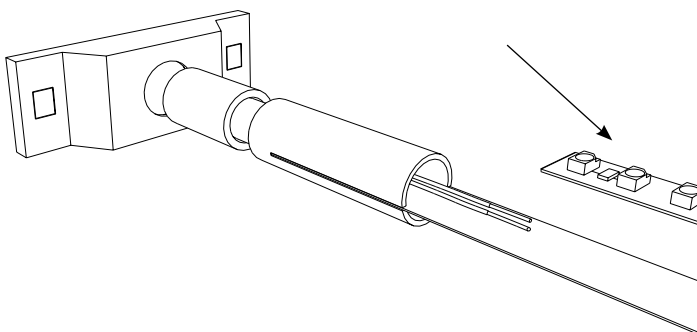

7

- IT** Incollare strip led sulla fettuccia metallica.
- EN** Glue led strips on the metal strip.
- DE** Kleben Sie die LED-Streifen auf das Metallband.
- FR** Collez les bandes de LED sur la bande métallique.
- ES** Pega las tiras de LED en la tira metálica.

MACROLUX

TRATTO - IP 65

made in Italy

Installation guide - guida installazione

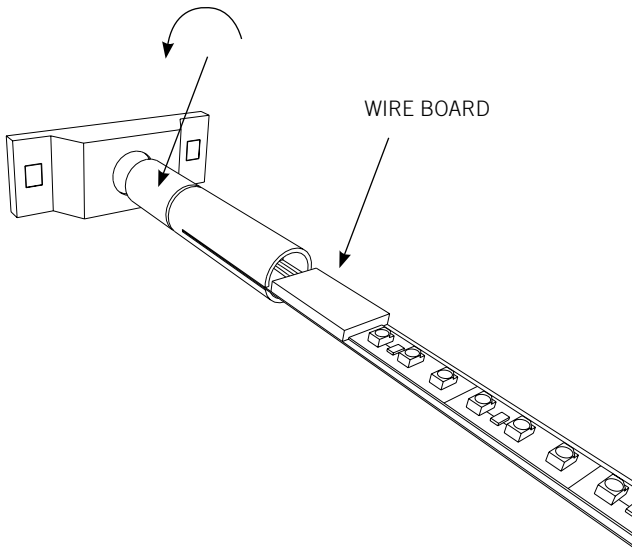

8

- IT** Collegare la strip led ai cavi di alimentazione mediante apposito morsetto in dotazione. Regolare la tensione della fettuccia mediante avvitamento dell'elemento centrale.
- EN** Connect the LED strip to the power supply cables by means of the supplied clamp. Adjust the tension of the strip by screwing in the central element.
- DE** Verbinden Sie das LED-Band mit den Stromkabeln mit Hilfe der mitgelieferten Klemme. Stellen Sie die Spannung des Bandes ein, indem Sie das zentrale Element einschrauben.
- FR** Connecter la bande LED aux câbles d'alimentation à l'aide de la pince fournie. Régler la tension de la bande en vissant l'élément central.
- ES** Conecte la tira de LED a los cables de alimentación mediante la abrazadera suministrada. Ajusta la tensión de la tira atornillando el elemento central.

9

- IT** ATTENZIONE: kit tratto 10 m; tratto 15 m; tratto 20 m comprendono anche morsetto intermedio. Unire le strip con apposito morsetto.
- EN** ATTENTION: 10 m section kit; 15 m section kit; 20 m section kit also includes intermediate clamp. Join strips with appropriate clamp.
- DE** ACHTUNG: Bausatz für 10 m Abschnitte; Bausatz für 15 m Abschnitte; Bausatz für 20 m Abschnitte enthält auch eine Zwischenklemme. Verbinden Sie die Streifen mit der entsprechenden Klemme.
- FR** ATTENTION : le kit de section de 10 m, le kit de section de 15 m et le kit de section de 20 m comprennent également un collier intermédiaire. Assembler les bandes avec le collier approprié.
- ES** ATENCIÓN: El kit de tramos de 10 m; el kit de tramos de 15 m; el kit de tramos de 20 m incluye también la abrazadera intermedia. Unir las tiras con la abrazadera adecuada.

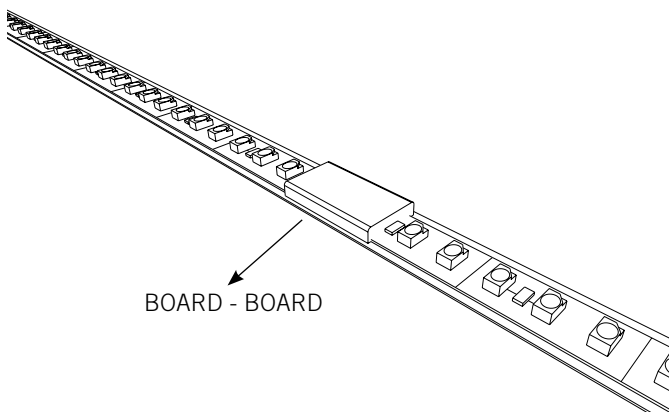

MACROLUX

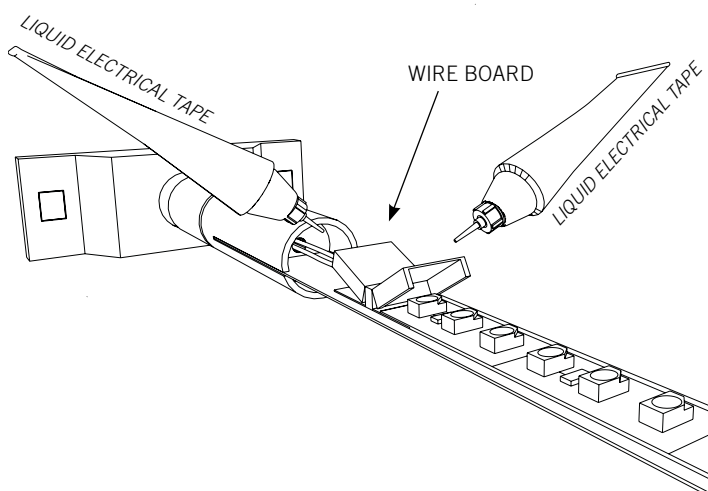

10

Posa della morsetteria e applicazione del liquido sigillante electrical tape.

Per garantire il grado di protezione IP65, è necessario utilizzare il silicone in dotazione "liquid electrical tape", all'interno della morsetteria iniziale e dell'eventuale morsetteria intermedia o finale. In questo modo si sigillerà la connessione elettrica e si eviterà l'ingresso di polvere o di acqua. Dopo aver applicato il liquido, attendere asciugatura e solo successivamente chiudere la morsetteria.

IT

Laying the terminal block and applying liquid electrical tape.

In order to guarantee IP65 protection, the supplied silicone "liquid electrical tape" must be used inside the initial terminal block and any intermediate or final terminal block. This will seal the electrical connection and prevent the ingress of dust or water. After applying the liquid, wait for it to dry and only then close the terminal box.

EN

Verlegen der Klemme und Anbringen von flüssigem Isolierband.

Um die Schutzart IP65 zu gewährleisten, muss das mitgelieferte "flüssige Isolierband" aus Silikon im Inneren der Anfangsklemme und jeder Zwischen- oder Endklemme angebracht werden. Dadurch wird die elektrische Verbindung abgedichtet und das Eindringen von Staub oder Wasser verhindert. Warten Sie nach dem Auftragen der Flüssigkeit, bis sie getrocknet ist, und schließen Sie erst dann den Klemmenkasten.

DE

Pose du bornier et application du ruban électrique liquide.

Afin de garantir la protection IP65, le "ruban électrique liquide" en silicone fourni doit être utilisé à l'intérieur du bornier initial et de tout bornier intermédiaire ou final. Cela permettra de sceller la connexion électrique et d'empêcher la pénétration de poussière ou d'eau. Après avoir appliqué le liquide, attendez qu'il sèche et refermez la boîte à bornes.

FR

Colocación del bloque de terminales y aplicación de cinta eléctrica líquida.

Para garantizar la protección IP65, debe utilizarse la "cinta eléctrica líquida" de silicona suministrada en el interior del bloque de terminales inicial y de cualquier bloque de terminales intermedio o final. Esto sellará la conexión eléctrica y evitará la entrada de polvo o agua. Después de aplicar el líquido, espere a que se seque y sólo entonces cierre la caja de bornes.

ES

11

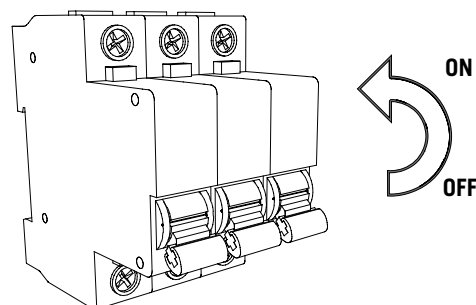

TRATTO - IP 65

made in Italy

Installation guide - guida installazione



Tratto 5 m / 10 m / 15 m / 20 m Accessori / Accessories / Zubehör/ Accessoires / Accesorios
Wire Board - Board/Board - Drivers

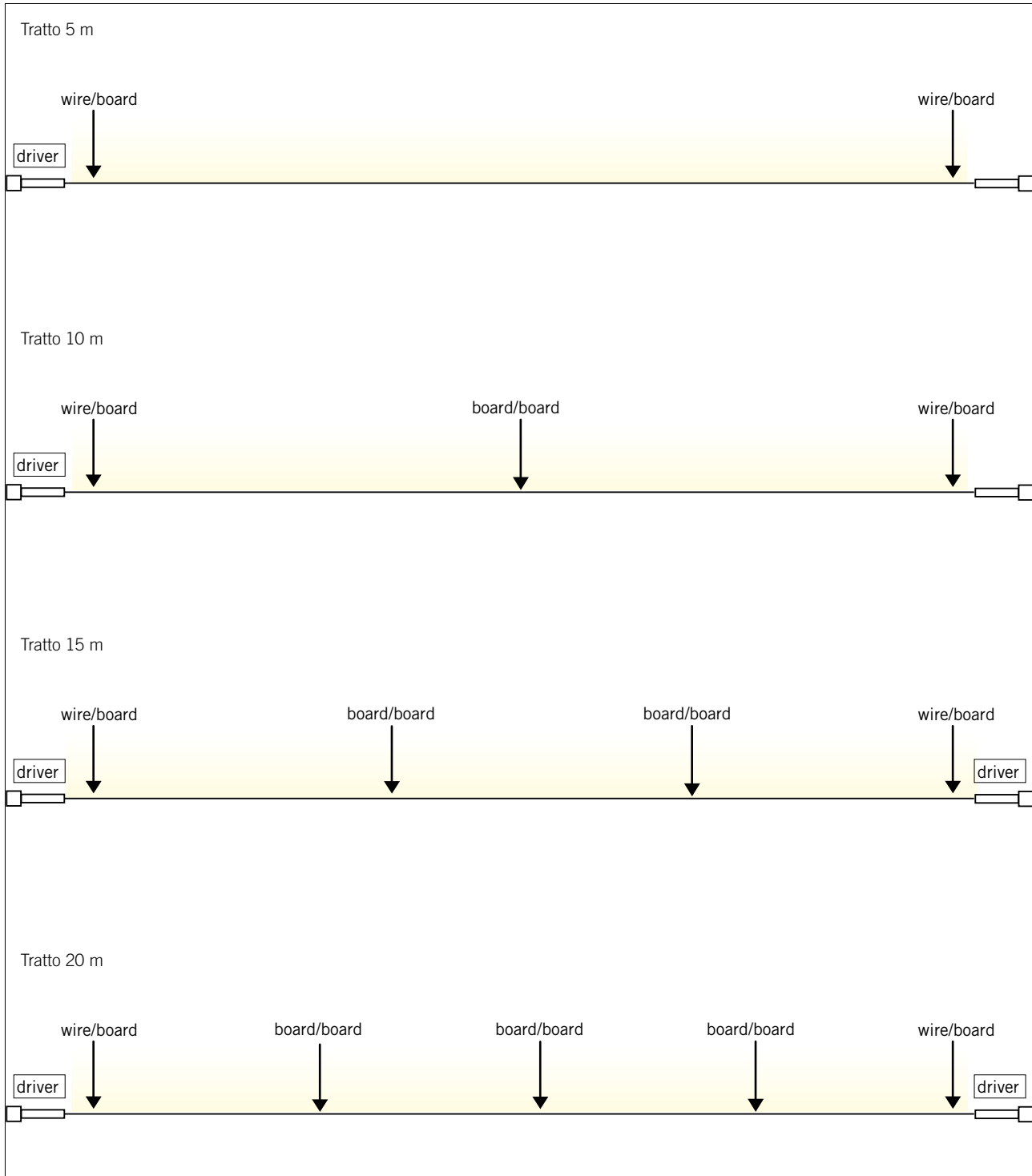

MACROLUX

TRATTO - IP 65

made in Italy

Installation guide - guida installazione



Angolo massimo di installazione
Maximum installation angle
Maximum installation angle
Angle d'installation maximal
Ángulo máximo de instalación

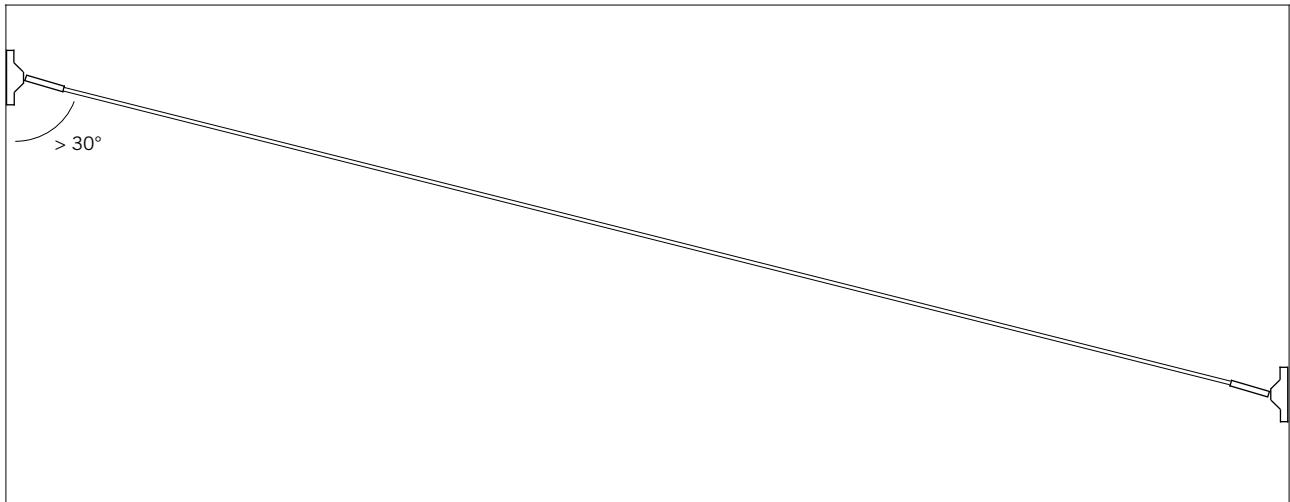

Distanza dal soffitto consigliata
Recommended ceiling distance
Empfohlener Abstand zur Decke
Distance recommandée au plafond
Distancia al techo recomendada

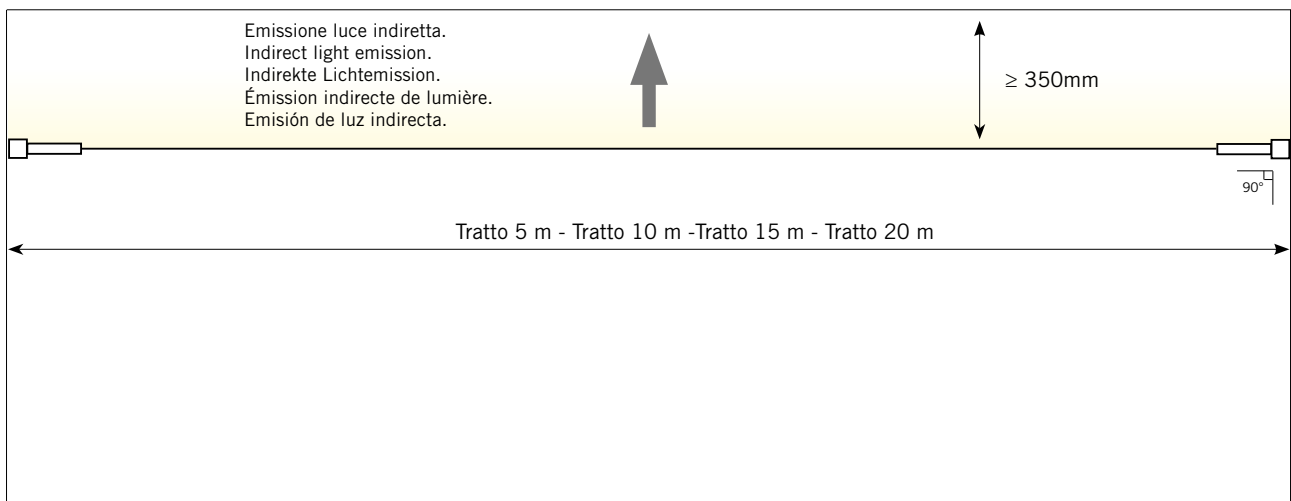

MACROLUX

MACROLUX S.r.l. 31020 San Vendemiano Treviso - Italia Via Padania, 67/69 t. +39 0438 470773 p. iva 03547130264 sales@macrolux.it www.macrolux.it